

Nuovo solarium esafacciale professionale ad alta pressione per un'abbronzatura del viso e del décolleté in 10 minuti con la massima sicurezza.

Nuova tecnologia: parabola circolare per una maggiore riflessione dei raggi UV con minor tempo di esposizione e minori consumi energetici.

Rapidità: abbronzatura in 10 minuti grazie alle 6 lampade da 1000W.

Comfort: comoda seduta per il massimo relax.

Qualità dell'abbronzatura: la disposizione delle 6 lampade garantisce uniformità dell'abbronzatura dal viso al décolleté.

Facile manutenzione: l'apertura a "libro" delle colonne porta parabola permette una facile pulizia filtri ed un semplice cambio lampade.

New professional six-sided high-pressure solarium for tanning the face and chest in 10 minutes with maximum safety.

New technology: circular reflecting parabola for greater reflection of UV rays with less exposition time and less consumption of power.

Speed: tanning in 10 minutes thanks to 6 1000W bulbs.

Comfort: comfortable chair for maximum relaxation.

Tanning quality: the arrangement of the 6 bulbs guarantees even tanning of the face and chest.

Easy maintenance: "book" type opening of the parabola bearing columns makes it easy to clean the filters and change the bulbs.

Dotazione di serie

- 6 lampade da 1000W ad innesto verticale montate su parabola circolare
- sistema di filtraggio raggi UV nocivi
- ventilazione forzata per il viso regolabile elettronicamente
- sistema computerizzato di controllo delle principali funzioni del solarium
- visore con movimento elettrico ed automatico

Standard equipment

- 6 bulbs (1000W each) inserted vertically, mounted on a circular reflecting parabola
- filtering system to eliminate harmful UV rays
- electronically regulated forced ventilation for the body and face
- computerised control system of the main solarium functions
- visor with automatic electric movement

Optionals

- parabola circolare in vetro per una migliore qualità dell'emissione, minor calore e migliore resa
- impianto HI-FI stereo con lettore CD
- casse acustiche per il collegamento alla filodiffusione
- verniciatura a richiesta

Optionals

- round glass parabola for a better emission quality, less heat and more power
- HI-FI stereo with CD player
- speakers for cable radio connection
- painted on request

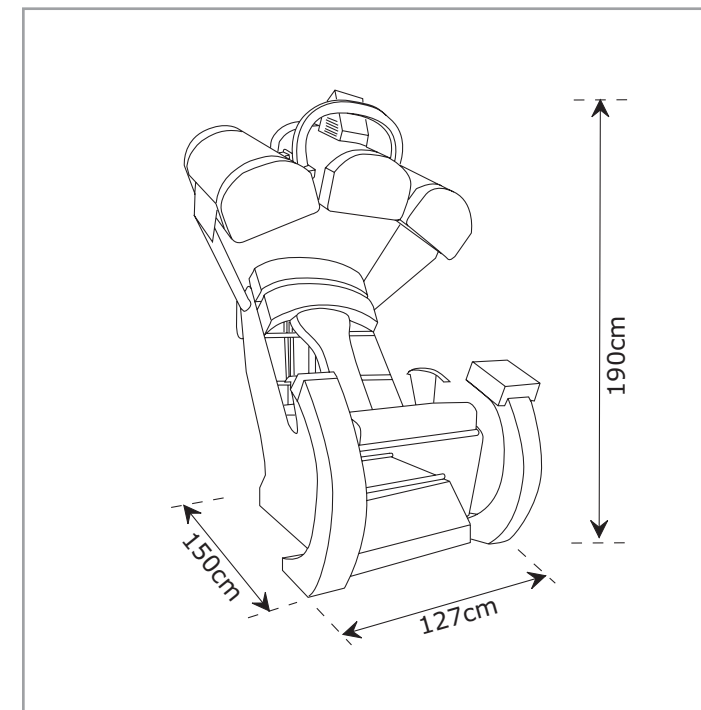

Caratteristiche tecniche

Larghezza mm	Profondità mm	Altezza mm	Dimensioni box alimentatori	Potenza Kw	Dotazione lampade	Connessione elettrica consigliata	Diametro collegamento aria di scarico	Mc/h aria	Dimensioni minime cabina mm (LxPxH)
1270	1500	1900	-	7,4	6x1000W ad innesto verticale	3x16A+N+pe	-	1300	1500x2000x2400

Technical characteristics

Width inch	Depth inch	Height inch	Feeder box dimensions	Power Kw	Bulbs	Power connection advised	Exhaust air pipe connection diameter	Cubic meters air/hour	Minimum room dimension inch (LxDxH)
50,04	59,10	74,86	-	7,4	6x100W with vertical insertion	3x16A+N+pe	-	1300	59x78,7x94,4