

Doccia solare professionale ad alta pressione che permette un'abbronzatura integrale in pochi minuti e con la massima sicurezza.

Design antipanico: completamente aperta per chi è sensibile agli spazi chiusi ed angusti.

Nuova tecnologia: parabola circolare per una maggiore riflessione dei raggi UV con minor tempo di esposizione e minori consumi energetici.

Rapidità: 35 lampade da 400W.

Comfort: potente sistema di aerazione che permette di distribuire in modo equivalente aria fredda sul corpo.

Qualità dell'abbronzatura: ognuna delle 5 colonne è dotata di 7 parabole circolari che favoriscono una migliore uniformità dell'abbronzatura.

Facile manutenzione: l'apertura a "libro" delle colonne permette una facile pulizia filtri ed un semplice cambio lampade.

A professional high-pressure solarium shower for safe, all-over body tanning in only a few minutes.

Anti-panic design: stays open, ideal for people who are afraid of being "closed in".

New technology: circular reflecting parabola reflects more UV rays with less exposure time and lower power consumption.

Speed: 35 bulbs(400W each).

Comfort: powerful ventilation system which evenly distributes cool air over the body.

Tanning quality: each of the 5 columns is equipped with 7 circular reflecting parabolas, resulting in a more even tan.

Easy maintenance: "book" type opening of the columns makes it easy to clean the filters and change the bulbs.

Dotazione di serie

- 35 lampade da 400W ad innesto verticale montate su parabola circolare
- sistema di filtraggio raggi UV nocivi
- ventilazione forzata per il corpo ed il viso regolabile elettronicamente
- sistema computerizzato di controllo delle principali funzioni del solarium
- predisposizione T-MAX

Standard equipment

- 35 bulbs (400W each) in a vertical position on a circular reflecting surface
- filtering system to eliminate harmful UV rays
- electronically regulated forced ventilation for the body and face
- computerised control system of the main solarium functions
- predisposed for T-MAX

Optionals

- parabola circolare in vetro per una migliore qualità dell'emissione, minor calore e migliore resa
- impianto HI-FI stereo con lettore CD
- casse acustiche per il collegamento alla filodiffusione
- verniciatura a richiesta

Optionals

- round glass parabola for a better emission quality, less heat and more power
- HI-FI stereo with CD player
- speakers for cable radio connection
- painted on request

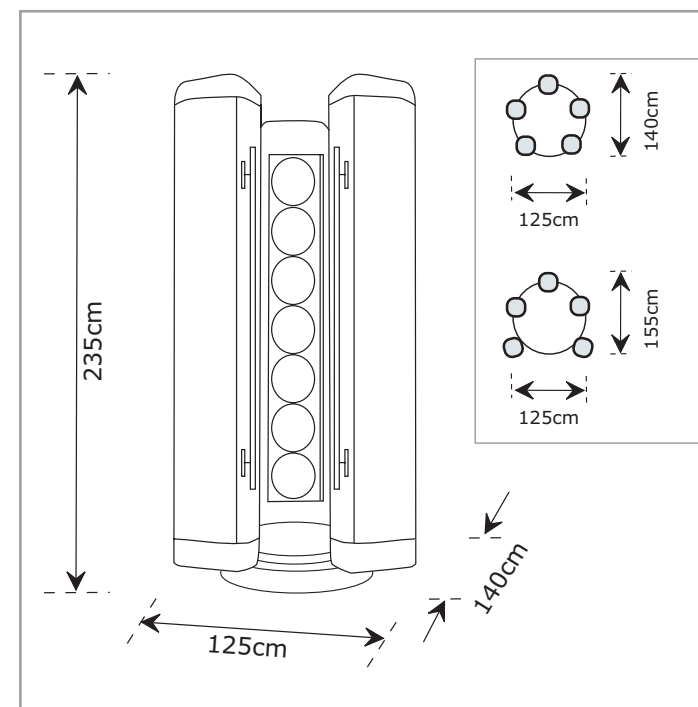

Caratteristiche tecniche

Larghezza mm	Profondità mm	Altezza mm	Dimensioni box alimentatori mm	Potenza Kw	Dotazione lampade	Connessione elettrica consigliata	Diametro collegamento aria di scarico	Mc/h aria	Dimensioni minime cabina mm (LxPxH)
1250	1400	2350	-	15	35x400W ad innesto verticale	3x32A+N+pe	-	-	1500x2000x2500

Technical characteristics

Width inches	Depth inches	Height inches	Feeder box dimensions inches	Power Kw	Bulbs	Power connection advised	Exhaust air pipe diameter	Cubic meters air/hour	Minimum room dimensions inches (LxDxH)
49,25	55,16	92,59	-	15	35x400W with vertical insertion	3x32A+N+pe	-	-	59x78,7x98,4