



**Doccia solare professionale a bassa pressione che permette un'abbronzatura integrale in pochi minuti e con la massima sicurezza.**

**Design antipánico:** 4 aperture sui lati per chi è sensibile agli spazi chiusi ed angusti.

**Rapidità:** 48 tubi fluorescenti da 160W.

**Comfort:** un vortice di aria fredda che si distribuisce in modo equivalente sul corpo.

**Qualità dell'abbronzatura:** forma ellittica che favorisce una migliore uniformità dell'abbronzatura.

**Facile manutenzione:** lo sgancio dei pannelli in plexiglas permette una facile pulizia ed un semplice cambio lampade.

**A professional, low pressure solarium shower for safe, all-over body tanning in only a few minutes.**

**Anti-panic design:** 4 openings on the sides for those who are afraid of closed and restricted spaces.

**Speed:** 48 fluorescent tubes (160W each).

**Comfort:** a swirl of cold air that distributes cool air over the body evenly.

**Tanning quality:** elliptical form resulting in a more even tan.

**Easy maintenance:** removing the plexiglas panels makes cleaning and changing the tubes easy.

## Dotazione di serie

- 48 tubi fluorescenti ed autoriflettenti da 160W
- ventilazione forzata per il corpo ed il viso regolabile elettronicamente
- sistema computerizzato di controllo delle principali funzioni del solarium
- predisposizione per casse acustiche (per il collegamento alla filodiffusione)

## Standard equipment

- 48 self-reflecting 160W fluorescent tubes
- electronically regulated forced ventilation for the body and face
- computerised control system of the main solarium functions
- predisposed for speakers (for connection to cable radio)

## Optionals

- casse acustiche per il collegamento alla filodiffusione
- verniciatura a richiesta
- tubo flessibile in PVC per convogliare l'aria calda in uscita dal solarium
- rete di protezione

## Optionals

- speakers for cable radio connection
- painted on request
- flexible PVC tube to pipe the hot air out of the solarium
- protection net

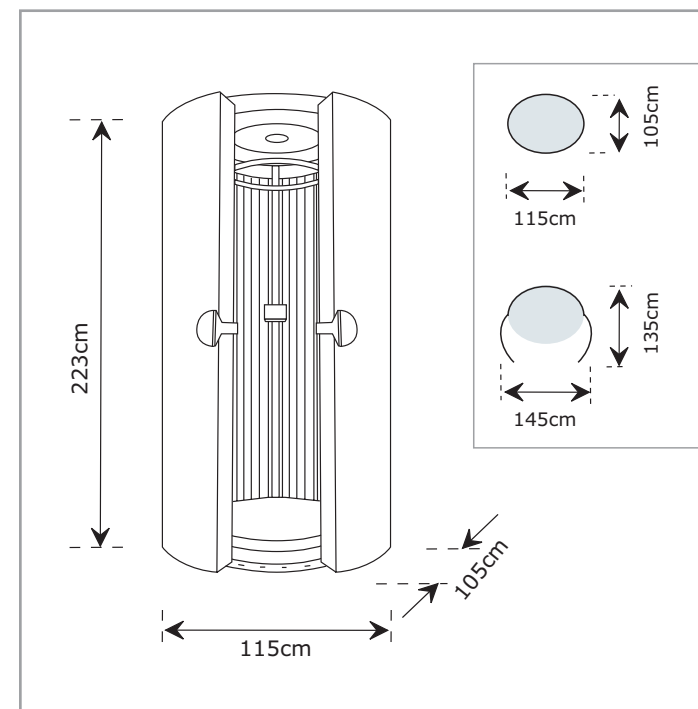

## Caratteristiche tecniche

Larghezza mm	Profondità mm	Altezza mm	Dimensioni box alimentatori mm	Potenza Kw	Dotazione lampade	Connessione elettrica consigliata	Diametro collegamento aria di scarico mm	Mc/h aria	Dimensioni minime cabina mm (LxDxH)
1150	1050	2230	-	8	48x160W	3x32A+N+pe	mm450	4000	1500x2000x2400

## Technical characteristics

Width inches	Depth inches	Height inches	Feeder box dimensions inches	Power Kw	Bulbs	Power connection advised	Exhaust air pipe diameter inch	Cubic meters air/hour	Minimum room dimensions inches (LxDxH)
45,31	41,37	87,86	-	8	48x160W	3x32A+N+pe	inch 17,73	4000	59x78,7x94,4



**Doccia solare professionale a bassa pressione che permette un'abbronzatura integrale in pochi minuti e con la massima sicurezza.**

**Nuova tecnologia:** tubi fluorescenti da 2 metri di lunghezza.

**Design antipanico:** 4 aperture sui lati per chi è sensibile agli spazi chiusi ed angusti.

**Rapidità:** 48 tubi fluorescenti da 180W.

**Comfort:** un vortice di aria fredda che si distribuisce in modo equivalente sul corpo.

**Qualità dell'abbronzatura:** i tubi da 2 metri garantiscono la copertura massima del corpo, piedi compresi. La forma ellittica favorisce una migliore uniformità dell'abbronzatura.

**Facile manutenzione:** lo sgancio dei pannelli in plexiglas permette una facile pulizia ed un semplice cambio lampade.

**A professional, low pressure solarium shower for safe, all-over body tanning in only a few minutes.**

**New technology:** fluorescent tubes, 2 metres long.

**Anti-panic design:** 4 openings on the sides for those who are afraid of closed and restricted spaces.

**Speed:** 48 fluorescent tubes (180W each).

**Comfort:** a swirl of cold air that distributes cool air over the body evenly.

**Tanning quality:** the 2 metre tubes guarantee maximum coverage of the body, including the feet. The elliptical form results in a more even tan.

**Easy maintenance:** removing the plexiglas panels makes cleaning and changing the tubes easy.

## Dotazione di serie

- 48 tubi fluorescenti ed autoriflettenti da 180W/2m
- ventilazione forzata per il corpo ed il viso regolabile elettronicamente
- sistema computerizzato di controllo delle principali funzioni del solarium
- predisposizione per casse acustiche (per il collegamento alla filodiffusione)

## Standard equipment

- 48 self-reflecting 2 metre 180W fluorescent tubes
- electronically regulated forced ventilation for the body and face
- computerised control system of the main solarium functions
- predisposed for speakers (for connection to cable radio)

## Optionals

- casse acustiche per il collegamento alla filodiffusione
- verniciatura a richiesta
- tubo flessibile in PVC per convogliare l'aria calda in uscita dal solarium
- rete di protezione

## Optionals

- speakers for cable radio connection
- painted on request
- flexible PVC tube to pipe the hot air out of the solarium
- protection net

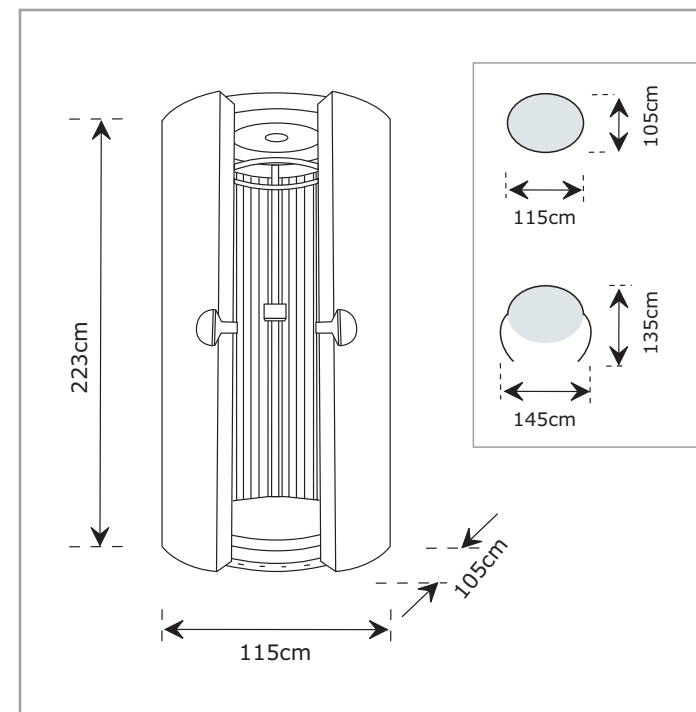

## Caratteristiche tecniche

Larghezza mm	Profondità mm	Altezza mm	Dimensioni box alimentatori	Potenza Kw	Dotazione lampade	Connessione elettrica consigliata	Diametro collegamento aria di scarico	Mc/h aria	Dimensioni minime cabina mm (LxDxH)
1150	1050	2230	-	9,5	48x180W	3x32A+N+pe	mm450	4000	1500x2000x2400

## Technical characteristics

Width inches	Depth inches	Height inches	Feeder box dimensions inches	Power Kw	Bulbs	Power connection advised	Exhaust air pipe diameter	Cubic meters air/hour	Minimum room dimensions inches (LxDxH)
45,31	41,37	87,86	-	9,5	48x180W	3x32A+N+pe	inch 17,73	4000	59x78,7x94,4